

*TV-Phonowagen
mit eingebauten
Lautsprechern
zum Selbermachen*

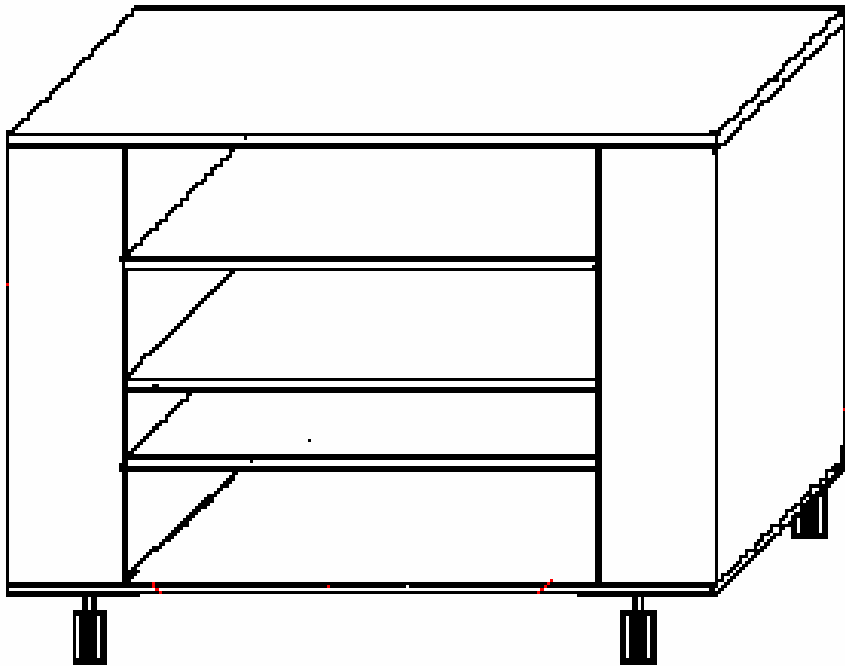

Verfasser: Udo Schmittnägel

Vervielfältigung und Vertrieb untersagt.

1. Materialliste

Material:	Fichtenholzplatte:	800x400x1,8	Stück: 2
	Fichtenholzplatte:	560x400x1,8	Stück: 2
	Fichtenholzplatte:	560x395x1,8	Stück: 2
	Fichtenholzplatte:	520x400x1,8	Stück: 3
	Sperrholzplatte	800x596x0,5	Stück: 1
	Sperrholzplatte	560x122x0,5	Stück: 2
	Holzleiste	560x15x15	Stück: 2
	Holzschrauben:	4x50	Stück: 30
	Holzschrauben:	4x15	Stück: 16
	Holzschrauben:	3x15	Stück: 50
	Nägel:	1x25	Stück: 16
	Holzdübel	Ø 8	Stück: 12

4 Laufrollen Ø 40, Befestigungsplatte 40x40, Bauhöhe 60

Lautsprecher Tieftöner	Stück: 4
Lautsprecher Mitteltöner	Stück: 2
Lautsprecher Hochtöner	Stück: 2
Frequenzweiche	Stück: 2

Maße: B. 80 cm, H. 60 cm, T. 40 cm

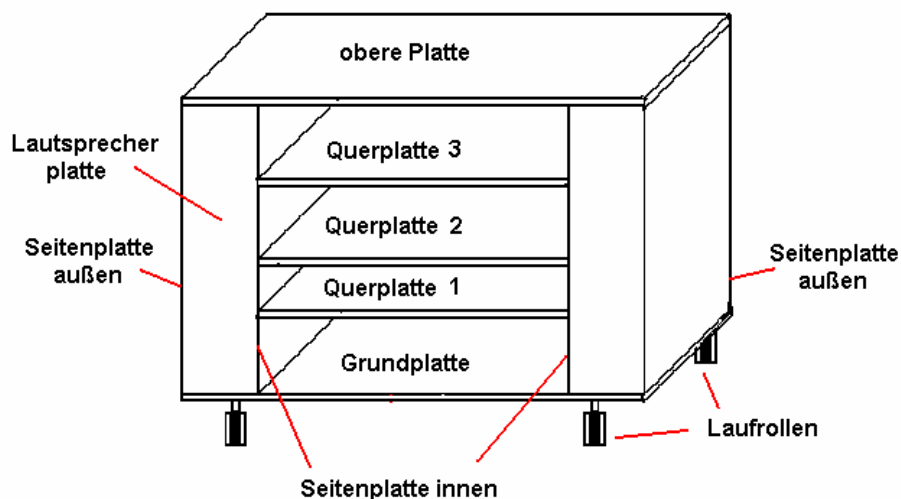

Wichtig

Die Bauanleitung besteht überwiegend aus Skizzen und Zeichnungen. (keine technischen Zeichnungen).

Für Fehler und Probleme die beim Nachbau entstehen sollten, wird keinerlei Haftung übernommen.

2. Zusammenbau

Die 4 Laufrollen werden auf der unteren Seite der Grundplatte geschraubt.

Grundplatte

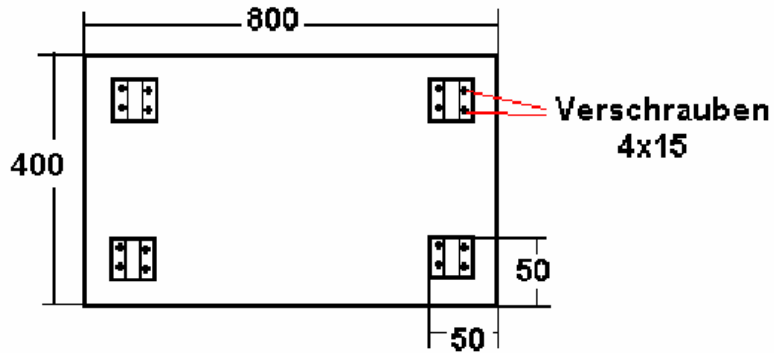

Die inneren Seitenplatten werden von unten an die Grundplatte geschraubt.

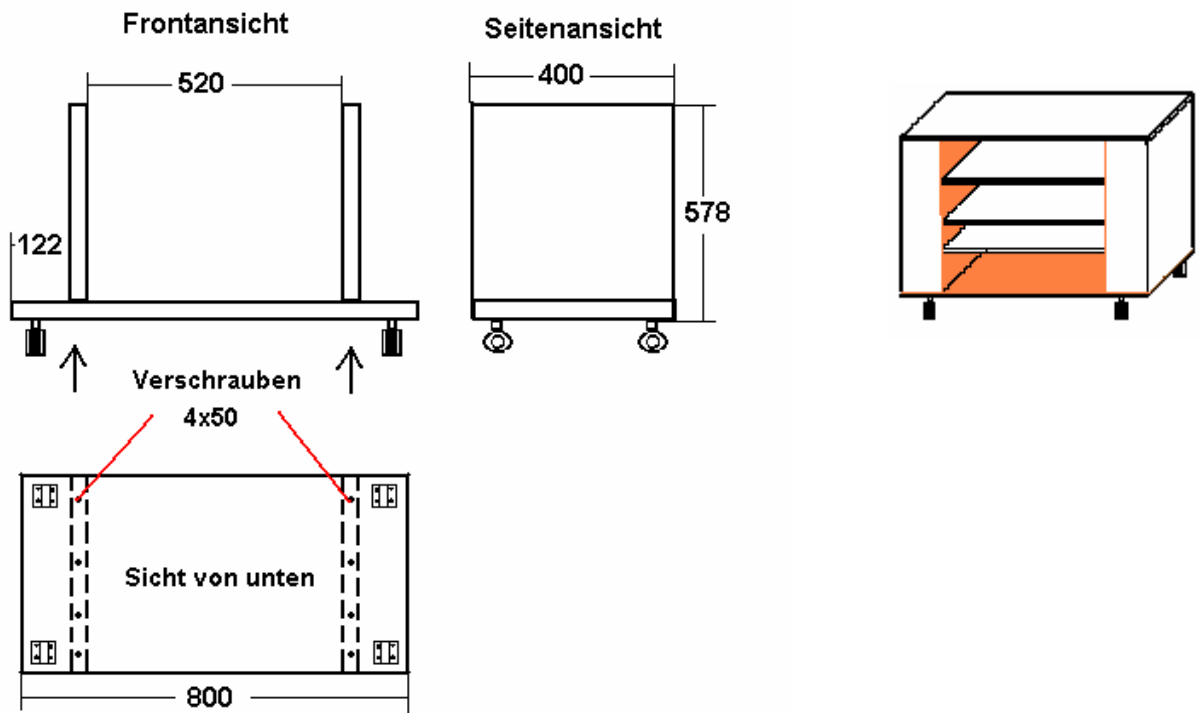

Die Querplatten 1, 2 und 3 mit den inneren Seitenplatten Verschrauben.

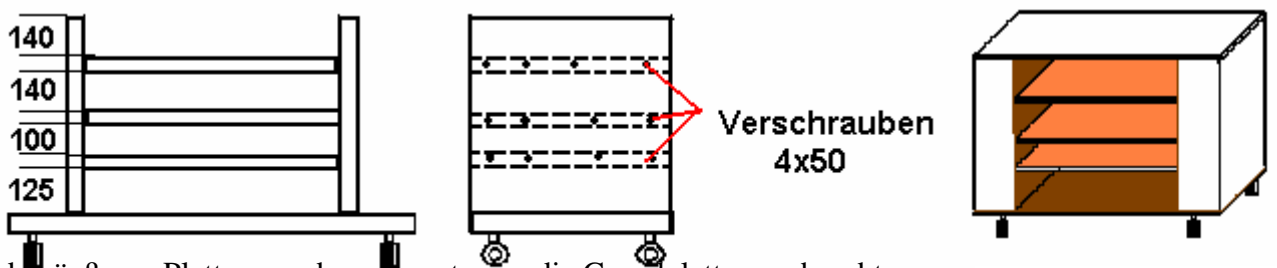

Die beiden äußeren Platten werden von unten an die Grundplatte geschraubt.

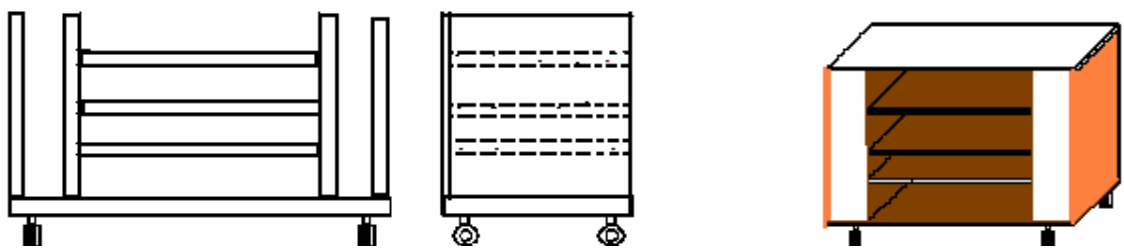

Es werden 12 Bohrungen \varnothing 8mm in die untere Seite der oberen Platte 14 mm tief eingebohrt.

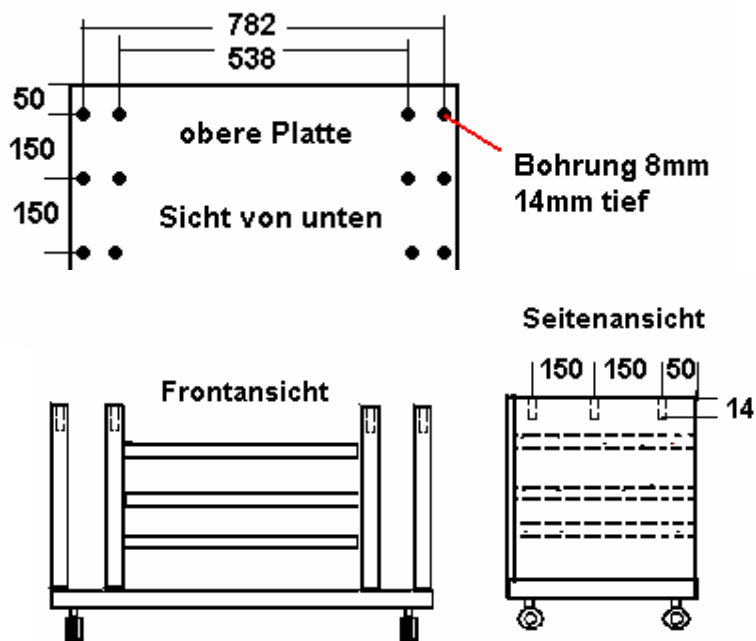

Es werden je 3 Bohrungen \varnothing 8mm in die Seitenplatten 14 mm tief eingebohrt.

Die obere Platte wird mit den Seitenplatten verleimt.

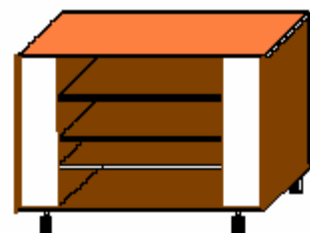
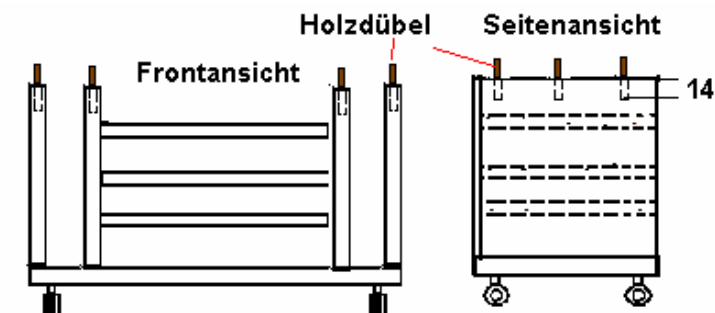

3. Lautsprecherplatte

Die Holzleiste anschrauben wie im Bild.

Frontansicht

Seitenansicht

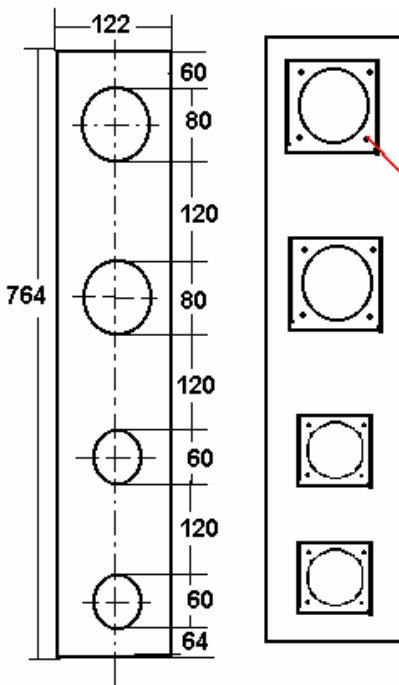
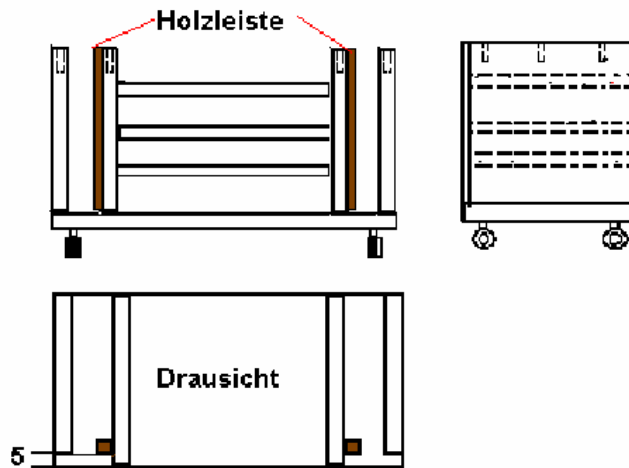

Verschrauben
3x15

Die Aussparungen für die Lautsprecher werden wie im Bild ausgesägt, danach werden die Lautsprecher eingebaut und verschraubt.

Die Vorderseite wird mit einem Lautsprecherspannstoff überzogen.

Die Lautsprecher werden über eine Frequenzweiche verbunden, danach werden die Lautsprecherplatten mit kleinen Nägeln an die Seiten befestigt. (Bild 1)

Bild 1

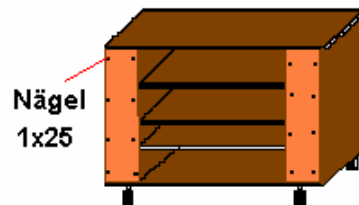

Rückwand

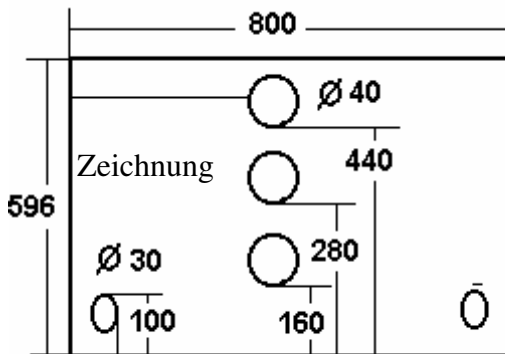

100 Anschlussschema

Die Aussparungen für die Kabel werden wie in der Zeichnung ausgesägt.

Die Rückwand wird angeschraubt.

Lautsprecher

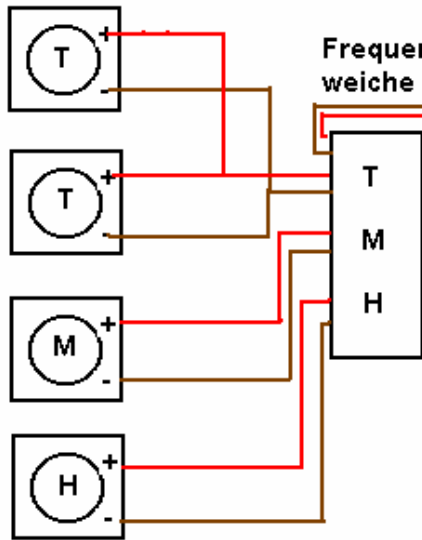

TV TV

T Tieftöner
M Mitteltöner
H Hochtöner

Lautsprecher

